

Elektrische Fensterheber vom VW Golf II adaptiert auf Mercedes-Benz W 114/115

Einbauanleitung Teil 2 Elektrik

Gültig für Serie 2 Fahrzeuge ab Modellpflege 1973

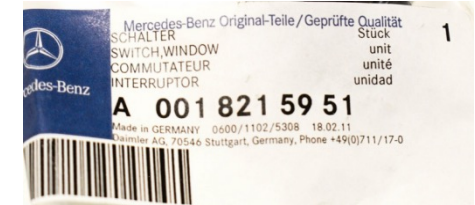

Benötigte Teile:



MTA KFZ Relaisbox



2 handelsübliche KFZ Relais
(Wechsler)

Diese Einbauanleitung wurde erstellt vom /8-Forumsmitglied Thomasko.
Der Umbau erfolgt auf eigene Gefahr.
Der Verfasser übernimmt keinerlei Garantie
Viel Spaß!

30.10.2022



Türkontaktschalter
A0015458714

W 114/115 Elektrische Fensterheber 2fach mit Komfortschaltung

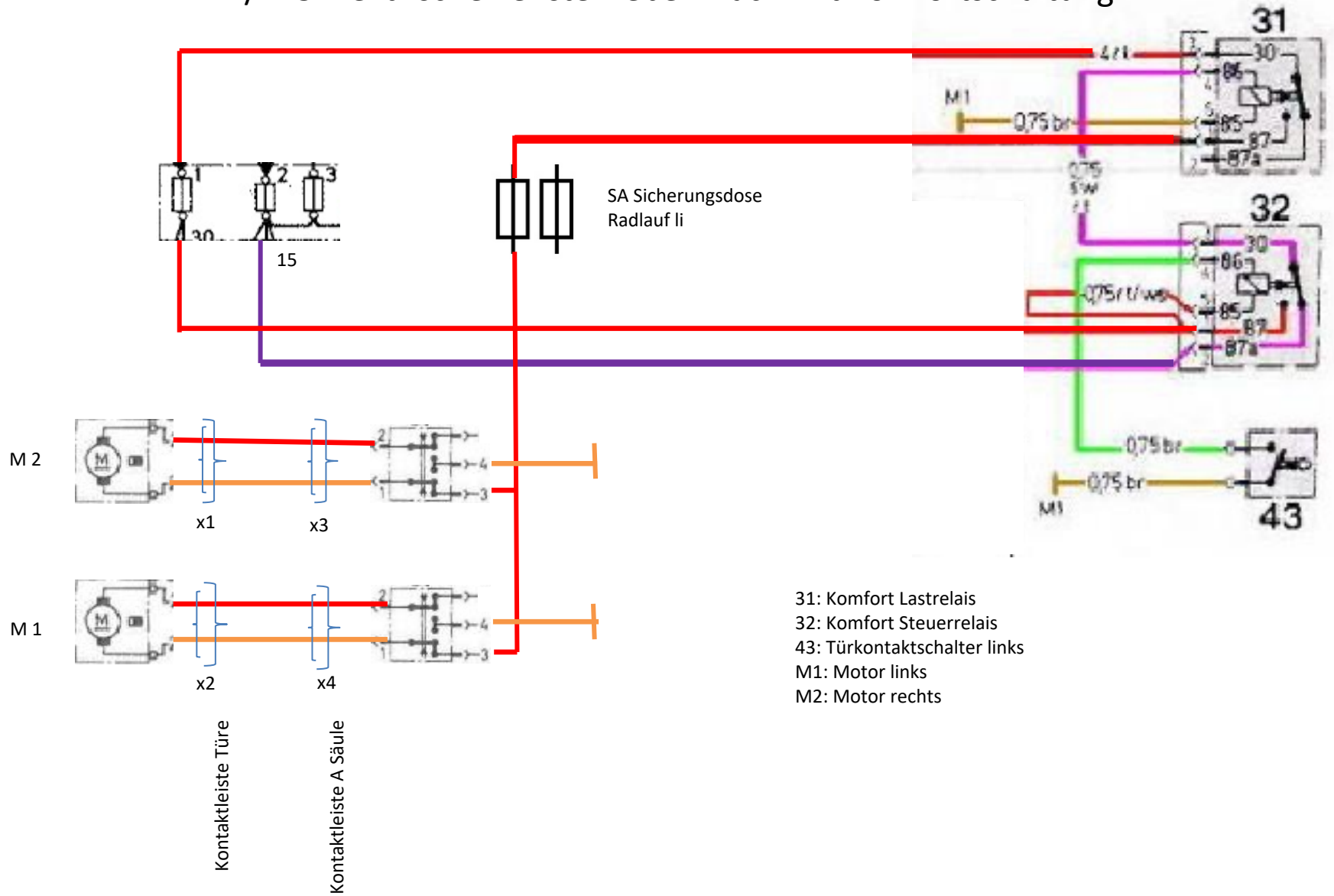

- 31: Komfort Lastrelais
- 32: Komfort Steuerrelais
- 43: Türkontaktschalter links
- M1: Motor links
- M2: Motor rechts



Relaissockel an Frontmaske links vor der Batterie anbringen.
Dort sieht man die Relais nicht gleich und der Motorraum behält
damit seinen Ursprungs- und Originalcharakter.
Bei Fehlersuche trotzdem gute Zugänglichkeit bei ausgebaute
Batterie.

Kabelsatz für elektrische Fensterheber nach Schaltplan anfertigen.
Relais 1 (vo. Li.) = Komfort Lastrelais, Relais 2 = Komfort Steuerrelais.
Relais 3 und 4 sind für andere SA (Fernscheinwerfer, Zusatzhörner)
Original Massepunkt : an der Frontmaske rechts vom Kühler



Relaissockel mit geschlossener Abdeckung

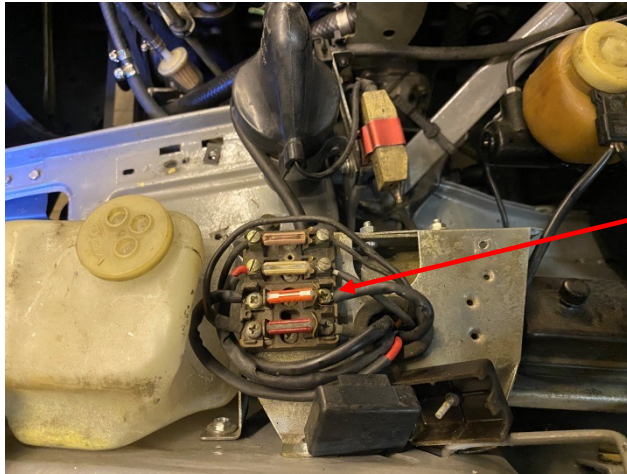

Zusatzsicherungsdose(n) am Radlauf links für Sonderausstattungen
Die 3. Sicherung von oben ist für die Fensterheber.
Zusätzlichen Türkontaktschalter in die vorhandene Öffnung an der A-Säule einbauen

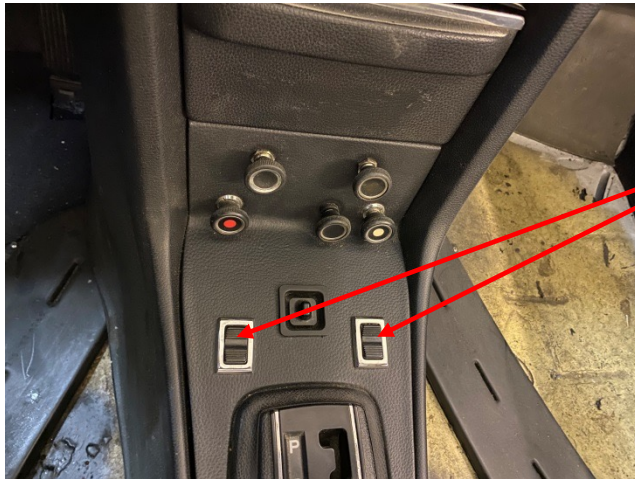

Schalteröffnungen in der Abdeckung ausschneiden (sind vorperforiert).
Massepunkt an der Schaltkulisserie verbessern durch 2,5er Kabel direkt vom Massepunkt neben dem Kl.